

Freigabe (Serien- / Anwenderfreigabe)	
- Als Handlungsanweisung gemäß Rahmenrichtlinie 138.0202 -	
TM: 4-2018-10546 I.NPF 2	
Sachlich zugehörige Ril:	804
Ersatz für TM:	4-2015-10346

TM-Titel / Handlungsbedarf:

4-2018-10546 I.NPF 2 zu Ril 804: Anwendererklärung für einseitig hochabsorbierende Aluminium Lärmschutzelemente Typ A3-e (DB-88) der Firma Bongard & Lind Noise Protection GmbH & Co.KG für die Errichtung an Bahnstrecken der DB AG

Inkraftsetzung am :	02.01.2019		
Umsetzungsfrist bis :			
Rückmeldung bis :		An:	

Diese TM umfasst die Seiten 1 bis 2 (ohne Anlagen).

Mitzeichnung:

Fachlinie:

I.NPP	<input checked="" type="checkbox"/>	gez. 21.12.2018	LST	<input type="checkbox"/>	
I.NVS 2	<input checked="" type="checkbox"/>	gez. 21.12.2018	Tk	<input type="checkbox"/>	
	<input type="checkbox"/>		EA	<input type="checkbox"/>	
	<input type="checkbox"/>		Oberbau	<input type="checkbox"/>	
	<input type="checkbox"/>		KIB	<input checked="" type="checkbox"/>	
	<input type="checkbox"/>		Betrieb	<input type="checkbox"/>	
	<input type="checkbox"/>		Sonstige	<input type="checkbox"/>	
	<input type="checkbox"/>				

Freigabe:

gez. Tilman Reisbeck, I.NPF 2 # 27.12.2018 gez. Jens ZA Müller, I.NPF 22 # 27.12.2018

Sachverhalt / Anlass / Begründung:

Antrag auf Erweiterung der Anwendererklärung TM 4-2015-10346 um Stahlpfostenprofile **bis HE_-220** für einseitig hochabsorbierende Aluminium Lärmschutzelemente Typ A3-e (DB-88) der Firma Bongard & Lind Noise Protection GmbH & Co.KG für die Errichtung an Bahnstrecken der DB AG

Zuständigkeiten / Ansprechpartner:

OE	Name	Mail-Adresse	Telefonnummer
I.NPF 22(T)	Michael Neudeck	Michael.Neudeck@deutschebahn.com	+49 69 265 45224
I.NPF 22(T)	Peter Lippert	peter.lippert@deutschebahn.com	+49 89 1308 6256

- Verteiler gemäß TM-Abo-System (DB Netz AG)
- Verteiler gemäß externem Postverteiler
- Verteilung an Dritte durch Einstellung im DBPortal
- Besonderer Verteiler

Zusätzliche Information an:

<input checked="" type="checkbox"/>	DB Engineering & Consulting	<input checked="" type="checkbox"/>	DB Netz AG, Herr Alexander Pawlik
<input type="checkbox"/>	DB Systemtechnik	<input checked="" type="checkbox"/>	Zwiener@dvlv.de
<input type="checkbox"/>	DB Bahnbau Gruppe GmbH	<input type="checkbox"/>	
<input checked="" type="checkbox"/>	EBA Herr Michael Fiedler	<input type="checkbox"/>	

Anlage:

Anlage 1_ Verwendungsleitfaden
 Anlage 2_ Technisches Datenblatt
 TM 4-2018-10546 I.NPF 2

Fachtechnische Stellungnahme

Anwendererklärung für einseitig hochabsorbierende Aluminium Lärmschutzelemente Typ A3-e (DB-88) der Firma Bongard & Lind Noise Protection GmbH & Co.KG für die Errichtung an Bahnstrecken der DB AG

1. Anlass /Ausgangssituation

Mit Schreiben [U1] beantragt die Fa. Bongard & Lind Noise Protection GmbH & Co. KG für die Aluminiumschallschutzelemente **Typ A3-e (DB-88)** einseitig hochabsorbierend eine Anwendererklärung, auf Grundlage der EBA Zulassung.

Hierbei handelt es sich um Aluminiumkassetten mit innen liegenden Schallabsorbieren, die in bestehende bzw. neu zu errichtende Pfosten eingesetzt werden können und in den Pfostenkammern über elastomere Koppellemente gelagert werden. Hierbei sind Pfostenprofile **HE_160 bis HE_220** bzw. Sonderprofile mit gleichem Einbauraum geeignet.

2. Beteiligung des EBA

Die Zulassung 21.51-21izbia/030-2101#004-(007/18-ZUL) des EBA vom 11.06.2018 [U2] der Fa. Bongard & Lind Noise Protection GmbH & Co. KG für die Lärmschutzwandelemente Typ A3-e (DB-88) einseitig hochabsorbierend wurde den Antragsunterlagen auf Anwendererklärung beigelegt. Die Zulassung ist bis zum 30.06.2023 befristet.

3. Stellungnahme, ggf. mit zusätzlichen Auflagen/Hinweise

Zu den Antragsunterlagen der Firma Bongard & Lind Noise Protection GmbH & Co. KG für die Aluminiumschallschutzelemente Typ A3-e (DB-88) einseitig hochabsorbierend sind folgende Anmerkungen zu machen:

- 1.) Die Aluminiumschallschutzelemente Typ A3-e (DB-88) einseitig hochabsorbierend wurden von Hr. Prof. Dr.-Ing Othmar Springer versuchstechnisch untersucht [U7, U8] und von Hr. Prof. Dr.-Ing. Robert Hertle gutachtlich bewertet [U5, U6].

Die Durchführung dieser Untersuchungen entspricht dem EBA-Leitfaden [U4] für die Planung, Durchführung und Auswertung von Versuchen für Wandelemente von Lärmschutzwänden im Anwendungsbereich der DB im Rahmen des Zulassungsverfahrens beim EBA.

- 2.) Die Lärmschutzwandelemente sind sowohl für die Verwendung an konventionellen als auch an Strecken des Hochgeschwindigkeitsverkehrs je nach Typ für Wandhöhen bis $h_w = 5,00$ m über SO für die Verwendung auf der freien Strecke mit $V_{zug} \leq 160$ km/h und auf Ingenieurbauwerken mit $V_{zug} \leq 200$ km/h als Außenwände konzipiert. Für Wandhöhen $h_w \leq 4,00$ ist der Einsatz der Wände nach Tabelle 1 und projektspezifischen Nachweis auch für höhere Geschwindigkeiten möglich.

Wandhöhe h [m]	Mindesteigenfrequenz f der Lärmschutzwand [Hz]								
	Elementlänge 5,00 m					Elementlänge 2,50 m			
	V _{Zug} [km/h] ≤					V _{Zug} [km/h] ≤			
	160	200	230	250	300	160	200	250	300
1,0	beliebig	beliebig	beliebig	4,9	*)	beliebig	beliebig	beliebig	7,2
1,5	2,6	3,6	3,9	5,4		beliebig	beliebig	beliebig	7,8
2,0	2,9	4,0	4,4	5,9		beliebig	beliebig	4,7	8,4
2,5	3,2	4,4	4,8	6,2		beliebig	beliebig	5,1	8,9
3,0	3,4	4,7	5,2	6,6		beliebig	3,7	5,6	9,4
3,5	3,7	5,0	5,5	7,0		beliebig	4,0	6,1	*)
4,0	3,9	5,2	5,8	*)		beliebig	4,4	6,4	
4,5	4,1	*)	*)			*)	beliebig	4,7	
5,0	4,3					beliebig	4,9		

Tabelle 1: Erforderliche Mindesteigenfrequenz des Wandsystems

*) ... Ausführung als Element A3-e (DB-88) nicht möglich, da die erforderliche Mindesteigenfrequenz der Lärmschutzwand höher ist als die Eigenfrequenz des Lärmschutzelements bzw. die mit üblichen Pfostenprofilen erreichbare Eigenfrequenz der Lärmschutzwand

Die erforderlichen projektspezifischen Nachweise der statischen Tragfähigkeit gemäß Abschnitt 4.2 und der Ermüdungssicherheit gemäß Abschnitt 4.3 des Verwendungsleitfadens [A1] können projektspezifisch als erfüllt angesehen werden, wenn für das Projekt die in Tabelle 5 und 6 bzw. 7 enthaltenen Randbedingungen erfüllt sind.

An Hochgeschwindigkeitsstrecken darf der Gleisabstand nicht kleiner als 3,80 m und an Strecken mit Geschwindigkeiten bis $v = 160$ km/h nicht kleiner als 3,30 m sein.

Anwendungsbereich:

- Wandhöhe über SO $h_w \leq 5,00$ m
- Elementlänge (freie Strecke, Windzonen 1-4 nach DIN EN 1991-1-4/NA und [A1] Abschnitt 6 Tabelle 6) $l_E \leq 5,00$ m $v_{zug} \leq 160$ km/h
- Elementlänge (auf Ingenieurbauwerken mit $z \leq 100$ m, Windzonen 1+2 bis 3+4 nach DIN EN 1991-1-4/NA. N und [A1] Abschnitt 6 Tabelle 7) $l_E \leq 2,50$ m $v_{zug} \leq 200$ km/h
- Elementhöhe $h_E = 0,50$ m
- Stahlpfostenprofile **HE_-160, HE_-220** bzw. Sonderprofile mit gleichem Einbauraum

3.) Werkstoffe

- Gurtprofile: EN 573 AW 6060 T6 i.V.m. DIN EN 15088
- Enddeckel: EN 573 AW 6060 T6 i.V.m. DIN EN 15088
- Seitenbleche: EN 573 AW 3005 H26

- Schalldämmung: Mineralwolle mit $\rho \geq 120 \text{ kg/m}^3$ nach DIN EN 13162
 - Schrauben: A4-70 nach Z-30.3-6 i. V. m. DIN EN ISO 4762
 - Schraubensicherungen: Keilsicherungsscheibenpaare mit eisenbahnspezifischem Verwendbarkeitsnachweis
 - Koppellelemente: EPDM-Profile nach DIN 7863
- 4.) Für die Elemente ist in jedem Einzelfall ein Nachweis nach Modul 804.5501 [U3] für den Grenzzustand der Tragfähigkeit und für den Grenzzustand der Ermüdung zu führen. Für die Nachweise sind die Regelungen und Eingangsparameter der Zulassung [U2] umzusetzen.
 - 5.) Die Elemente sind so zu kennzeichnen, dass Verwechslungen ausgeschlossen werden können. Die Kennzeichnung muss daher über die gesamte Nutzungsdauer beständig lesbar sein. Zusätzlich zur Typbezeichnung muss das Aktenzeichen der Zulassung, und die Grenzparameter angegeben werden.
 - 6.) Es sind für die Pfosten der Lärmschutzwandelemente generell Pfostenabdeckungen nach Ril 804.9060 A05 vorzusehen.
 - 7.) Für die Nachweisverfahren, Herstellung und Gütesicherung sowie der Inspektion gelten die Regelungen die in den Zulassungen [U2] angegeben sind.
 - 8.) Die akustische Freigabe [U9] die durch die DB Systemtechnik, Akustik und Erschütterungen (I.TVI32(1)) für das Aluminiumschallschutzelement Typ A3-e (DB-88) einseitig hochabsorbierend erteilt wurde, ist bis zum 03.02.2019 gültig.
 - 9.) Die Inspektionen sind gemäß den Modulen 804.8001 und 804.8004 durchzuführen. Werden sicherheitsrelevante Mängel festgestellt, sind geeignete Maßnahmen zu ergreifen, die die öffentliche Sicherheit und die Sicherheit des Eisenbahnverkehrs wiederherstellen. Das Eisenbahn-Bundesamt ist unverzüglich und unaufgefordert zu informieren [U2].
 - 10.) Die Anwendererklärung und Zulassung ist dem Bauwerksbuch/-heft hinzuzufügen.

4. Schlussbemerkungen

Die in der Ril 804.5501 und dem „Leitfaden für die Planung, Durchführung und Auswertung von Versuchen für Wandelemente von Lärmschutzwänden im Anwendungsbereich der DB im Rahmen des Zulassungsverfahrens beim EBA“ für Lärmschutzwandelemente aus Aluminium definierten Anforderungen werden als ausreichend erfüllt angesehen.

Die Anwendererklärung der einseitig hochabsorbierenden Aluminiumschallschutzelemente Typ A3-e (DB-88) der Firma Bongard & Lind Noise Protection GmbH & Co. KG einschließlich der EPDM - Profile zur Elementlagerung, wird bei Einhaltung der in den Antragsunterlagen angegebenen erforderlichen Nachweise und bei Beachtung der Ausführungen unter 3. hiermit erteilt.

5. Unterlagen und Normen

- [U1] Antragsunterlagen einschließlich der Technischen Unterlagen vom 02.07.2018 der Fa. Bongard & Lind Noise Protection GmbH & Co. KG
- [U2] EBA -Zulassung 21.51-21izbia/030-2101#004-(007/18-ZUL) vom 11.06.2018
- [U3] Ril 804 Eisenbahnbrücken (und sonstige Ingenieurbauwerke) planen, bauen und instand halten Modul 5501 "Lärmschutzanlagen an Eisenbahnstrecken"
- [U4] Leitfaden für die Planung, Durchführung und Auswertung von Versuchen für Wandelemente von Lärmschutzwänden im Anwendungsbereich der DB im Rahmen des Zulassungsverfahrens beim EBA
- [U5] 1. Prüfbericht (1760) aufgestellt am 09.02.2015 durch Prüflingenieur Prof. Dr.-Ing. Robert Hertle, Bussardstrasse 8, 82166 Gräfeling
- [U6] 2. Prüfbericht (1760) aufgestellt am 18.05.2016 durch Prüflingenieur Prof. Dr.-Ing. Robert Hertle, Bussardstrasse 8, 82166 Gräfeling
- [U7] Rechnerische Untersuchung Lärmschutzelemente Typ A3-e/r (DB-88), Ingenieurbüro Prof. Dr. - Ing. Othmar Springer vom 10.12.2014
- [U8] Rechnerische Untersuchungen und Versuche zur Feststellung der statischen Grenztragfähigkeit und der Ermüdungsfestigkeit der Lärmschutzelemente Typ A3-e/r (DB-88), Ergänzende Untersuchungen zu den Enddeckeln Ingenieurbüro Prof. Dr. - Ing. Othmar Springer vom 18.05.2018
- [U9] Bericht Nr.: 143903-a, Versuche zur Traglast von Lärmschutzelementen unter statischer und nicht vorwiegend ruhender Beanspruchung, Karlsruher Institut für Technologie, (KIT) vom 22.09.2014
- [U10] Bericht Nr.: 143901, Versuche zur Ermittlung der Traglast von Lärmschutzelementen unter statischer und nicht vorwiegend ruhender Beanspruchung, Karlsruher Institut für Technologie, (KIT) vom 10.04.2014
- [U11] Prüfbericht Akustik 14-21039-I.TVI32(1)-SSW-Bongard&Lind_A3-e_DB-88 vom 29.09.2014
- [U12] Technisches Datenblatt Typ A3-e (DB-88) Fa. Bongard & Lind Noise Protection GmbH & Co. KG vom 18.05.18
- [U13] Verwendungsleitfaden Typ A3-e (DB-88) Fa. Bongard & Lind Noise Protection GmbH & Co. KG vom 18.05.18
- [U14] Datenblatt Knauf Insulation RSB BOARD D12 (GVB / GW) vom März 2014
- [U15] PRÜFZEUGNIS „Bestimmung des Schallabsorptionsgrad α_s nach DIN EN ISO 354 Bestimmung der Schallabsorption DL_A vom 12.02.14, Graner + Partner, Lichtenweg 15, 51465 Bergisch Gladbach

[U16] PRÜFZEUGNIS „Bestimmung der Schalldämm-Maße R_w nach DIN EN ISO 10140-2
Bestimmung von DL_R vom 12.02.14, Graner + Partner, Lichtenweg 15, 51465 Bergisch
Gladbach

6. Anlagen

- [A1] Verwendungsleitfaden Typ A3-e (DB-88) Fa. Bongard & Lind Noise Protection GmbH & Co. KG vom 18.05.18
- [A2] Technisches Datenblatt Typ A3-e (DB-88) Fa. Bongard & Lind Noise Protection GmbH & Co. KG vom 18.05.18

i. A. gez. Neudeck

3. Ausfertigung



Lärmschutzsysteme
Noise Protection Systems

Verwendungsleitfaden

Stand: 19.04.2018



**Bongard & Lind Noise Protection
GmbH & Co.KG**

Bongard-und-Lind-Straße 1
56414 Weroth

T +49 (0) 6435 90 80 200

F +49 (0) 6435 90 80 320

Aluminiumlärmschutzelemente

Typ A3-e (DB-88), einseitig hochschallabsorbierend

Hinsichtlich der Standsicherheit geprüft

Siehe 02 . Prüfbericht Nr. 1760 vom 19.05.18

Prof. Dr.-Ing. Robert Hertle
Prüfingenieur für Standsicherheit
Bussardstraße 8 82166 Gräfelfing

1. Allgemeines / Beschreibung des Elements

Anerkannt mit Urkunde vom 03/05/2000 Nr.: IIB8 - 4117.12 - HRT/90

Erweitert mit Urkunde vom 31/10/2003 Nr.: IIB8 - 4117.12 - HRT/90

Das Lärmschutzwandsystem A3-e (DB-88) ist modular aufgebaut und besteht aus einseitig hochabsorbierenden Lärmschutzwandelementen, die in diesem Leitfaden behandelt werden.

Bearbeiter

Die Ober- und Untergurte der Elemente, in denen innerliegend ein Schallabsorber eingebaut ist, bestehen aus Aluminiumstrangpressprofilen, die Seitenwandelemente aus gelochten bzw. ungelochten Aluminiumblechen. An den Elementenden sind Enddeckel angeordnet, die mit gewindeführenden Schrauben mit den Gurtprofilen verbunden sind. Da die Seitenwandelemente nur zur lokalen Lastabtragung in die Gurte dienen und nicht schubfest mit den Gurten verbunden sind, entstehen bei Biegebeanspruchung der Gurtprofile Relativverschiebungen zwischen den Gurten und den Seitenwandelementen.

Anwendungsgebiete

Lärmschutzwände an Strecken der Deutschen Bahn AG mit ein- oder beidseitigem Zugverkehr

- Zughäufigkeit: Beliebig (dauerfeste Auslegung der Elemente)
- Streckengeschwindigkeit im Standardanwendungsfall ^{1),2)}:
 $V_{Zug} \leq 160 \text{ km/h}$ (Wände auf freier Strecke)
 $V_{Zug} \leq 200 \text{ km/h}$ (Wände auf Ingenieurbauwerken)
- Regelpfostenabstand: $a_p \leq 5,00 \text{ m}$ (Wände auf freier Strecke)
 $a_p \leq 2,50 \text{ m}$ (Wände auf Ingenieurbauwerken)
- Wandhöhe: $h \leq 5,00 \text{ m}$ über SO
- Minimaler Gleisabstand: $a_g \geq 3,30 \text{ m}$ ($V_{Zug} \leq 160 \text{ km/h}$)
 $a_g \geq 3,80 \text{ m}$ ($V_{Zug} > 160 \text{ km/h}$)
- Pfostenprofile: Vorzugsweise HE_-Reihe (HE_160 bis HE_220) bzw. Sonderprofile mit gleichem Einbauraum

- Zulässige Elementkombinationen: Beliebige Elementtypen aus Stahl, Aluminium oder Stahlbeton mit rechteckiger Aufstandsfläche unterhalb, transparente LS-Elemente T15 oberhalb

Die Elemente sind jeweils durch geeignete Maßnahmen von Elementen anderen Typs dynamisch zu entkoppeln.

- Windzonen ²⁾: Windzonen 1 bis 4 (Wände auf freier Strecke, Wände auf Ingenieurbauwerken)
Bezugshöhe $z_e \leq 100$ m (Wände auf Ingenieurbauwerken)

- ¹⁾ Standardanwendungsfall gemäß Vorgaben der Deutschen Bahn AG:
Maximaler Pfostenabstand, maximale Wandhöhe, minimaler Gleisabstand.
Ermittlung der Einwirkungen mit dem vereinfachten Verfahren der RiL 804.5501 [1]
- ²⁾ Für eventuell einzuhaltende Randbedingungen siehe Abschnitt 6.

Eine Abweichung von den aufgeführten Anwendungsparametern bedarf einer Zustimmung im Einzelfall (ZiE) durch das Eisenbahnbundesamt sowie ein einer unternehmensinternen Genehmigung (UiG) der DB Netz AG.

Abbildung 1: Bemessungsrelevante Trassierungsparameter

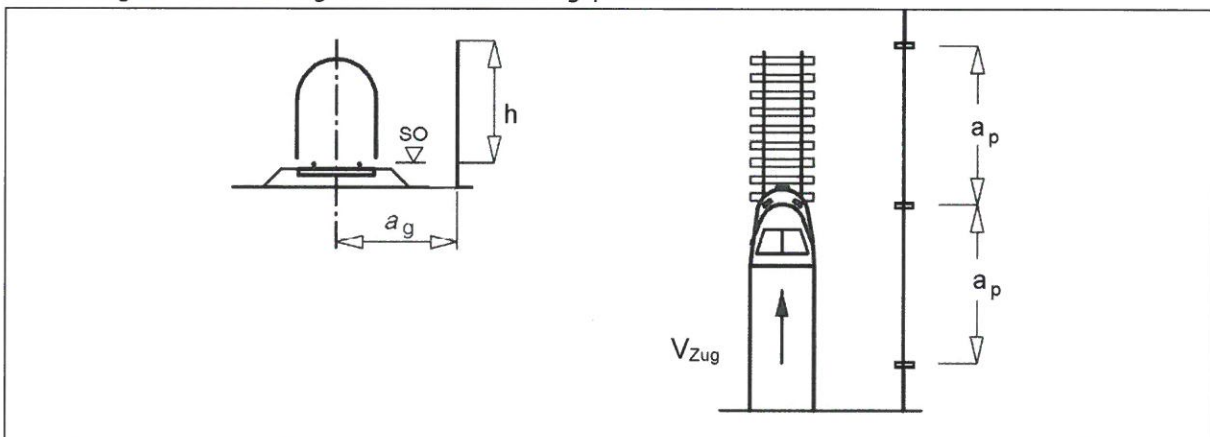

2. Eigenschaften

Die geometrischen und mechanischen Eigenschaften der Lärmschutzwandelemente sind in den Tabellen 1 und 2 zusammengefasst und sind für die Ermittlung des dynamischen Verhaltens der Wandkonstruktion zu verwenden. Die Berechnungen dürfen mit Elementlänge = Pfostenabstand durchgeführt werden. Die Masse der Lärmschutzelemente ist über die Elementlänge gleichmäßig verteilt anzusetzen. Die angegebenen Werte für die Eigenfrequenzen beziehen sich auf die Elemente inklusive der Auflagerprofile.

Bei der Anwendung des vereinfachten Verfahrens der RiL 804.5501 [1] zur Ermittlung der Druck-Sog-Lasten aus Zugverkehr darf das Element als torsionsweich angesehen werden.

Tabelle 1: Geometrische Eigenschaften

Elementtyp	Pfostenabstand L		Max. Höhe H_{max}	Breite B	Einbauraum/ Kammermaß	
	L ≤ 5,0 m	L ≤ 2,5 m			min	max
	[ja/nein]	[ja/nein]	[mm]	[mm]	[mm]	[mm]
Typ A3-e (DB-88)	ja	ja	498	123	134	188

Tabelle 2: Mechanische Eigenschaften

Elementtyp	Gewicht ¹⁾	Biegesteifigkeit EI ²⁾	Eigenfrequenz f ²⁾		Torsionsweich ³⁾
			L ≤ 5,0 m	L ≤ 2,5 m	
	☒ [kg/m] ☐ [kg/m ²]	☒ [Nm ²] ☐ [Nm ² /m]	[Hz]	[Hz]	[ja/nein]
Typ A3-e (DB-88)	9,98	≈ 0,125 · 10 ⁶	≈ 7,04	≈ 17,13	ja

¹⁾ Je 1 m Elementlänge
²⁾ Je Element
³⁾ Gemäß EBA-Leitfaden, Abs. 2.2. (4), gültig für H = H_{max} unter Berücksichtigung des Einflusses der Auflagerung

3. Widerstandswerte der Elemente

Für den Nachweis der statischen Tragfähigkeit bzw. der Ermüdungssicherheit der Lärmschutzwandelemente gelten folgende statische Grenzlaster $q_{Rd,stat}$. (Tabelle 3) bzw. ermüdungsrelevante Grenzlaster $q_{Rd,dyn}$. (Tabelle 4).

Tabelle 3: Statische Widerstandswerte für den Grenzzustand der Tragfähigkeit (gültig für $H \leq H_{max}$)

Elementtyp	Horizontale Flächenlast $q_{Rd,stat}$		Stapellast $\Sigma V_{Rd,stat}$	Gegenläufige Pfostenverdrehung $\Delta\phi_{Rd,stat}$
	L ≤ 5,0 m	L ≤ 2,5 m		
	[kN/m ²]	[kN/m ²]	[kN]	[mrad]
Typ A3-e (DB-88)	3,19	4,24	> 20	beliebig

Tabelle 4: Dynamische Widerstandswerte für den Grenzzustand der Ermüdungsfestigkeit (gültig für $H \leq H_{max}$)

Elementtyp	Horizontale Flächenlast $q_{Rd,dyn}$		Gegenläufige Pfostenverdrehung $\Delta\phi_{Rd,stat}$
	L ≤ 5,0 m	L ≤ 2,5 m	
	[kN/m ²]	[kN/m ²]	[mrad]
Typ A3-e (DB-88)	± 0,86	± 1,10	beliebig

Für die Wandelemente ist grundsätzlich ein projektspezifischer rechnerischer Nachweis auf der Grundlage der RiL 804.5501, Ausgabe 01-2013 erforderlich. Die darin enthaltenen Angaben zu den Einwirkungen und den erforderlichen Tragfähigkeits- und Ermüdungsnachweisen sind in Abschnitt 4 zusammengefasst. Hinweise für die hierfür erforderliche Ermittlung der Eigenfrequenz des Wandsystems sind in Abschnitt 5 aufgeführt.

Auf einen detaillierten rechnerischen Nachweis darf projektspezifisch verzichtet werden, wenn für das Projekt die in Abschnitt 6 aufgeführten Randbedingungen eingehalten sind.

4. Einwirkungen und erforderliche Nachweise

4.1 Einwirkungen

4.1.1 Einwirkungen aus Wind

Für freistehende Wände sind die charakteristischen Windlasten w_k gemäß DIN EN 1991-1-4, Abschnitt 7.4 [4] zu ermitteln. Für Wände auf Ingenieurbauwerken sind die Windlasten DIN EN 1991-1-4/NA, Anhang NA.N [4] zu entnehmen.

4.1.2 Einwirkungen aus Zugverkehr

Die quasi-statischen Ersatzlasten $\pm q_{DS}$ für Druck-Sogeinwirkungen aus Zugverkehr sind nach RiL 804.5501, Abschnitt 5 [1] zu ermitteln. Für die Ermittlung des Dynamikbeiwertes zur Erfassung der dynamischen Effekte ist das System für die Ermittlung der niedrigsten Eigenfrequenz des Wandsystems nach Abschnitt 5 zu idealisieren.

4.2 Nachweis der statischen Tragfähigkeit

Der projektspezifische Nachweis der Tragfähigkeit nach RiL 804.5501 [1] ist für die Lärmschutzwandelemente erfüllt, falls folgende Gleichungen (1) und (2) erfüllt sind:

$$(1) \quad \gamma_{Q,DS} \cdot |q_{DS}| + \gamma_{Q,w} \cdot \Psi_{Q,w} \cdot W_k \leq q_{Rd,stat}$$

$$(2) \quad \gamma_{Q,w} \cdot W_k \leq q_{Rd,stat}$$

mit

$$\gamma_{Q,DS} = 1,3$$

$$\gamma_{Q,w} = 1,5$$

$$\Psi_{Q,w} = 0,6$$

$$q_{Rd,stat} \text{ gemäß Tabelle 3}$$

Ein Nachweis der Tragfähigkeit hinsichtlich Vertikalbeanspruchung ist nur bei Kombination mit dem transparenten Lärmschutzelement T15 zu führen.

4.3 Nachweis der Ermüdungssicherheit

Der projektspezifische Nachweis der Ermüdungssicherheit bzw. Dauerfestigkeit nach RiL 804.5501 [1] ist für die Lärmschutzwandelemente erfüllt, falls folgende Gleichung (3) erfüllt ist:

$$(3) \quad |q_{DS}| \leq q_{Rd,dyn}$$

mit

$$q_{Rd,dyn} \text{ gemäß Tabelle 4}$$

5. Idealisierung des Wandsystems zur Ermittlung der Eigenfrequenz

Für die Ermittlung der niedrigsten Eigenfrequenz des Wandsystems ist das Wandsystem prinzipiell gemäß Abbildung 2 zu idealisieren. Die hierbei anzusetzenden Biegesteifigkeiten und Massen der Wandelemente, die als torsionsweiche Balkenelemente mit einer gelenkigen Lagerung in den Vertikalpfosten zu modellieren sind, sind Tabelle 2 zu entnehmen. Der Bettungsverlauf der Vertikalpfosten ist gemäß RiL 804.5501, Abschnitt 5.4.1(6) [1] anzusetzen.

Abbildung 2: Idealisierung des Wandsystems zur Ermittlung der Eigenfrequenz

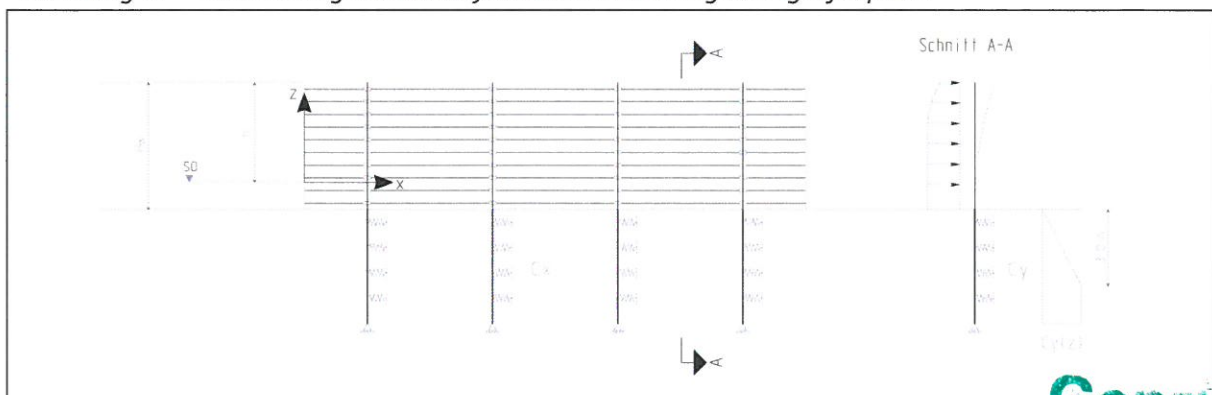

6. Standardanwendungen

Die erforderlichen projektspezifischen Nachweise der statischen Tragfähigkeit gemäß Abschnitt 4.2 und der Ermüdungssicherheit gemäß Abschnitt 4.3 können projektspezifisch als erfüllt angesehen werden, wenn für das Projekt die in Tabelle 5 und 6 bzw. 7 enthaltenen Randbedingungen erfüllt sind.

Tabelle 5 – Erforderliche Mindesteigenfrequenzen des Wandsystems

Wandhöhe h [m]	Mindesteigenfrequenz f der Lärmschutzwand [Hz]								
	Elementlänge 5,00 m					Elementlänge 2,50 m			
	V _{Zug} [km/h] ≤					V _{Zug} [km/h] ≤			
	160	200	230	250	300	160	200	250	300
1,0	beliebig	beliebig	beliebig	4,9	*)	beliebig	beliebig	beliebig	7,2
1,5	2,6	3,6	3,9	5,4		beliebig	beliebig	beliebig	7,8
2,0	2,9	4,0	4,4	5,9		beliebig	beliebig	4,7	8,4
2,5	3,2	4,4	4,8	6,2		beliebig	beliebig	5,1	8,9
3,0	3,4	4,7	5,2	6,6		beliebig	3,7	5,6	9,4
3,5	3,7	5,0	5,5	7,0		beliebig	4,0	6,1	*)
4,0	3,9	5,2	5,8	*)		beliebig	4,4	6,4	
4,5	4,1	*)	*)			*)	beliebig	4,7	
5,0	4,3					beliebig	4,9		

*) ... Ausführung als Element A3-e (DB-88) nicht möglich, da die erforderliche Mindesteigenfrequenz der Lärmschutzwand höher ist als die Eigenfrequenz des Lärmschutzelements bzw. die mit üblichen Pfostenprofilen erreichbare Eigenfrequenz der Lärmschutzwand

Tabelle 6 – Erforderliches l/h-Verhältnis für Wände auf freier Strecke

Wandbereich	(l/h) = Wandlänge / Wandhöhe							
	Windzone 1	Windzone 2		Windzone 3		Windzone 4		
	Binnenland	Binnenland	Küste, Inseln	Binnenland	Küste, Inseln	Binnenland	Küste, Inseln Ostsee	Inseln Nordsee
A	beliebig	≤ 8,8	≤ 3,7	≤ 4,2	*)	*)	*)	*)
B	beliebig	beliebig	beliebig	beliebig	≤ 8,6	beliebig	≤ 4,5	≤ 3,6
C	beliebig	beliebig	beliebig	beliebig	beliebig	beliebig	beliebig	≤ 7,0
D	beliebig	beliebig	beliebig	beliebig	beliebig	beliebig	beliebig	beliebig

*) ... Ausführung als Element A3-e (DB-88) nicht möglich.

Tabelle 7 – Erforderliches b/d-Verhältnis für den Brückenüberbau (Wände auf Ingenieurbauwerken)

Bezugshöhe der Brücke	(b/d) = Brückenbreite / Höhe von OK Lärmschutzwand bis UK Tragkonstruktion			
	Windzone 1 und 2		Windzone 3 und 4	
	Binnenland	Küste	Binnenland	Küste
$z_e \leq 20$ m	beliebig	beliebig	beliebig	beliebig
20 m < $z_e \leq 50$ m	beliebig	beliebig	≥ 0,82	≥ 1,72
50 m < $z_e \leq 100$ m	beliebig	beliebig	≥ 1,91	≥ 2,50

7. Überblick über die von der Fremdüberwachung zu überprüfenden Punkte

Die Eigenüberwachung wird entsprechend der RiL 804.5501, Abschnitt 8 [1] im Rahmen einer werkseigenen Produktionskontrolle durchgeführt, die eine Überprüfung der Eingangsstoffe, sowie eine Fertigungs- und Endkontrolle umfasst.

Die Fremdüberwachung des Produktes selbst erfolgt durch den TÜV Nord während der regelmäßigen Audits.

8. Verwendete Unterlagen und technische Regelwerke

- [1] Richtlinie 804.5501: Eisenbahnbrücken und sonstige Ingenieurbauwerke. Lärmschutzanlagen an Eisenbahnstrecken; Stand: 01.01.2013
- [2] Leitfaden für die Planung, Durchführung und Auswertung von Versuchen für Wandelemente von Lärmschutzwänden im Anwendungsbereich der DB im Rahmen des Zulassungsverfahrens beim Eisenbahnbundesamt; Stand: 01.12.2013
- [3] DIN EN 1991-2: 2010-12 i. V. m. DIN EN 1991-2/NA:2012-08 – Eurocode 1: Einwirkungen auf Tragwerke - Teil 2: Verkehrslasten auf Brücken
- [4] DIN EN 1991-1-4: 2010-12 i. V. m. DIN EN 1991-1-4/NA:2010-12 – Eurocode 1: Einwirkungen auf Tragwerke - Teil 1-4: Allgemeine Einwirkungen - Windlasten
- [5] DIN EN 1999-1-1:2011-11 i. V. m. DIN EN 1999-1-1/NA:2013-05 – Eurocode 9 – Bemessung und Konstruktion von Aluminiumtragwerke – Allgemeine Bemessungsregeln
- [6] DIN EN 1999-1-3:2011-11 i. V. m. DIN EN 1999-1-3/NA:2013-01 – Eurocode 9 – Bemessung und Konstruktion von Aluminiumtragwerke – ermüdungsbeanspruchte Tragwerke
- [7] DIN EN 1090-1:2012-02 und DIN EN 1090-3:2008-09
- [8] EBA-Zulassung Geschäftszeichen: 2104-21izbia/021-2101#008-(012/14-Zul)

3. Ausfertigung



Lärmschutzsysteme
Noise Protection Systems

Technisches Datenblatt

(Stand: 19.04.2018)

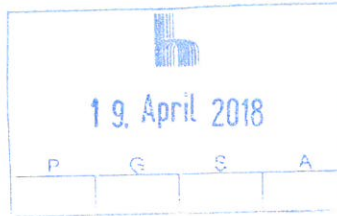

Bongard & Lind Noise Protection GmbH & Co.KG

Bongard-und-Lind-Straße 1
56414 Weroth

T +49 (0) 6435 90 80 200

F +49 (0) 6435 90 80 320

Lärmschutzelement

Typ A3-e (DB-88)

Elementbeschreibung

Alu-Element
einseitig hochabsorbierend

Tragstruktur

Flächig Diskret

Hersteller

Bongard & Lind Noise Protection GmbH & Co. KG

Siehe 02. Prüfbericht Nr. 1760 vom 18.05.18

Elementtyp	Pfostenabstand L		Max. Höhe H _{max}	Breite B	Einbauraum/ Kammermaß	
	L ≤ 5,0 m	L ≤ 2,5 m			min	max
Typ A3-e (DB-88)	ja	ja	498	123	134	188

Tabelle 1: Geometrische Eigenschaften

Elementtyp	Gewicht	Biegesteifigkeit EI ²⁾	Eigenfrequenz f ²⁾		Torsionsweich ³⁾
			L ≤ 5,0 m	L ≤ 2,5 m	
Typ A3-e (DB-88)	9,98	≈ 0,125 · 10 ⁶	≈ 7,04	≈ 17,13	ja

1) Je 1 m Elementlänge bei diskreter Tragstruktur bzw. je 1 m² Fläche bei flächiger Tragstruktur

2) Je Element bei diskreter Tragstruktur bzw. je 1 m Höhe bei flächiger Tragstruktur

3) Gemäß EBA-Leitfaden, Abs. 2.2. (4), gültig für H = H_{max} unter Berücksichtigung des Einflusses der Auflagerung

Tabelle 2: Mechanische Eigenschaften

Elementtyp	Horizontale Flächenlast q _{Rd,stat}		Stapellast je Element ΣV _{Rd,stat}	Gegenläufige Pfostenverdrehung Δφ _{Rd,stat}
	L ≤ 5,0 m	L ≤ 2,5 m		
Typ A3-e (DB-88)	3,19	4,24	> 20	beliebig

Tabelle 3: Statische Widerstandswerte für den Grenzzustand der Tragfähigkeit
(gültig für H ≤ H_{max})

Elementtyp	Horizontale Flächenlast q _{Rd,dyn}		Gegenläufige Pfostenverdrehung Δφ _{Rd,dyn}
	L ≤ 5,0 m	L ≤ 2,5 m	
Typ A3-e (DB-88)	± 0,86	± 1,10	beliebig

Tabelle 4: Dynamische Widerstandswerte für den Grenzzustand der Ermüdungsfestigkeit
(gültig für H ≤ H_{max})